

# Histoire d'une poignée

*Imaginée par le célèbre cabinet français Design C+B Lefebvre et réalisée par Aluminium Ferri pour You Cuisines et Bains, la poignée profil exclusive Ansyway est le fruit d'un processus de réflexion poussé. Nous avons souhaité revenir sur la genèse de cette création.*



Le nouveau modèle Oasis de You Cuisines et Bains affiche fièrement la poignée profil exclusive Ansyway imaginée par le cabinet français de design C+B Lefebvre et fabriquée par Aluminium Ferri.

## A RETENIR

---

La poignée Ansyway est proposée en exclusivité chez You Cuisines et Bains.

Elle a été imaginée par le cabinet français de design C+B Lefebvre.

Elle est fabriquée par Aluminium Ferri.

---

Délaissée au profit des gorges, parfois totalement effacée, la poignée est pourtant l'un des éléments les plus importants dans une cuisine. Un élément qui peut à lui tout seul transformer radicalement le style de l'implantation mais aussi la vie quotidienne des utilisateurs. Alternative très en vogue pour s'émanciper de la poignée traditionnelle sans basculer dans la gorge, la poignée profil

est proposée dans de multiples variantes chez les fabricants. Issues des mêmes fournisseurs, elles se ressemblent souvent. C'est justement la volonté de se différencier qui a poussé les équipes de You Cuisines et Bains à faire appel au célèbre designer français Bruno Lefebvre et à son cabinet de design C+B Lefebvre pour la création et au fabricant hexagonal Aluminium Ferri pour la

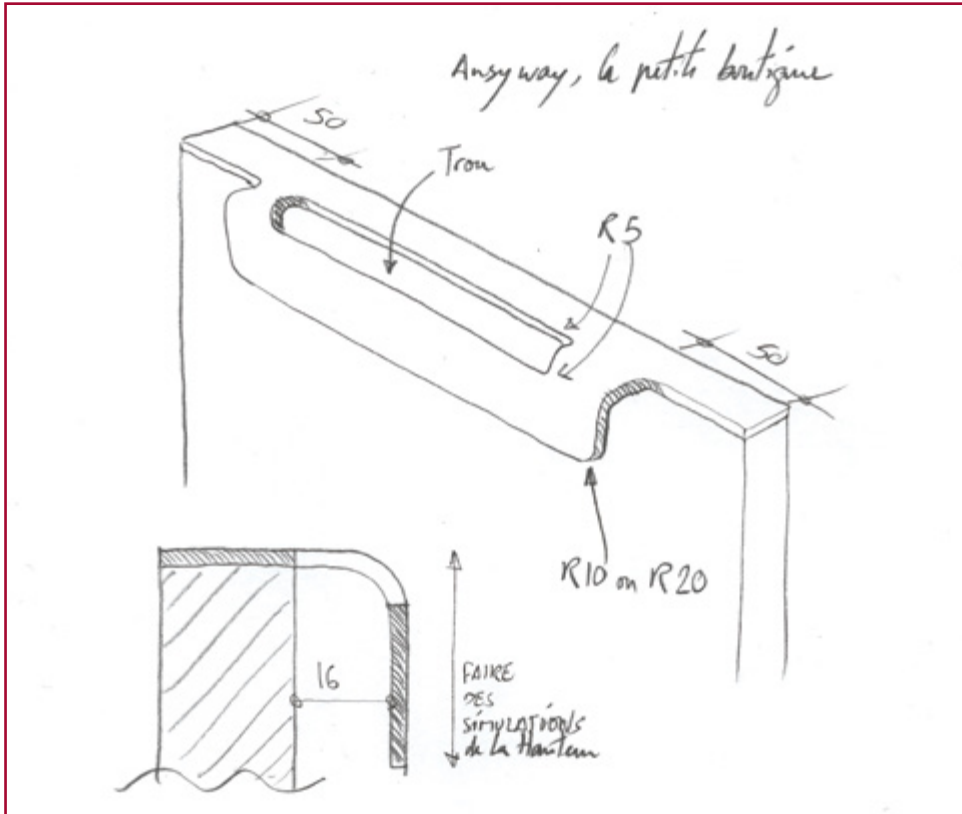

Le dessin original du cabinet de design C+B Lefebvre pour la poignée profil Ansyway.

fabrication. «Une vraie collaboration s'est mise en place très en amont et nous avons utilisé la méthode Design Agile propre à l'agence. Cette méthode consiste à définir tout d'abord une simple feuille de route indiquant les objectifs généraux, les invariants et le planning. A partir de ces trois "données d'entrée", on croise notre perception de la marque avec le message que doit porter le projet, ce que le produit va dire à son utilisateur. La création se fait alors par petite touche et par validation continue par des experts. Nos outils informatiques permettent de travailler par itération, de "matérialiser" très tôt des solutions encore virtuelles et de mesurer leurs impacts en termes de signe et d'industrialisation. Parallèlement, des maquettes simples valident des données fonctionnelles et ergonomiques. Cette méthode, nous l'avons mise au point lors d'un projet de vaisselle gastronomique et depuis nous l'utilisons dans de nombreux domaines, du mobilier scolaire à la salle de bains en passant bien entendu par la cuisine, un domaine pour lequel l'agence a une grande expérience», raconte Bruno Lefebvre.

## Approche globale

Pour ce projet, le designer et ses équipes ont souhaité raconter une histoire sur l'échange, la transmission, le savoir-faire : «un peu ce

que l'on cherche dans l'image de l'atelier très à la mode, mais faisant un pas de plus, où plutôt un pas de côté. Nous avons donc imaginé des solutions expressives, à l'opposé du minimalisme moderne, réminiscence des années 50. Nous avons exploré des solutions de customisation attractive. L'objectif général que nous nous sommes donnés pour ce projet



Douce, ergonomique, la poignée profil Ansyway apporte une touche de caractère sans s'imposer. Crédit photo : Renaud Menoud.

était de mêler l'artisanat durable et l'esprit de la cuisine française. Un axe nous est apparu, celui de l'épicerie pour lesquels les détails comptent et l'image à la fois fonctionnelle et familiale nous parle à tous. Il se dégage un véritable esprit du lieu : la simplicité, la sincérité, la fonctionnalité, des valeurs qui font partie de la cuisine à la française», explique le designer. Rapidement, les différents intervenants se sont accordés sur la solution d'une prise de main confortable dont la ligne évoque les poignées coquilles mais sans les plagier. Les tests de confort ont ensuite permis de valider leur ergonomie réelle avant que le fabricant Aluminium Ferri produise les outillages d'extrusion : «il n'y avait plus qu'à finaliser les proportions pour chacune des façades. Cela représente tout de même 14 dimensions différentes et autant d'usinages différents. Dans un premier temps, seule la finition noire est proposée mais d'autres sont dans les tuyaux. Finalement cet accessoire qu'est la prise de mains, a été mis en scène pour redevenir la touche de caractère de l'ensemble de l'aménagement». Disponible dans la nouvelle collection du fabricant You Cuisines et Bains, cette poignée profil Ansyway s'avère aussi séduisante à l'œil que pratique à l'usage. L'ouverture centrale permet effectivement une prise de main par le dessus qui offre une ergonomie supplémentaire pour ce type de poignée. Quand le design marie le beau et l'utile, la réussite est au rendez-vous.

J.S.